

S uper mini CCD camera

屋内用超小型高感度B/Wカメラ

PSM-500P3EX

外形寸法 (mm)

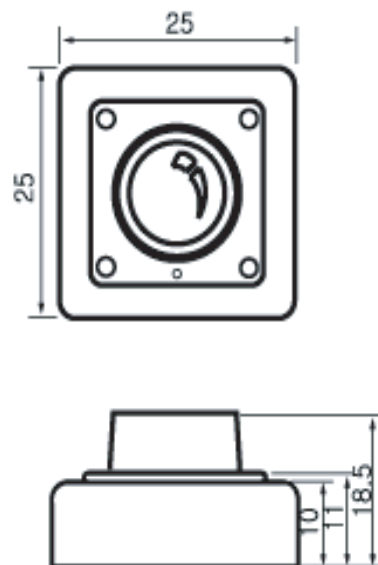

技術仕様

	NTSC
イメージセンサー	1/3インチ白黒Day&NightCCD
CCD有効画素数	250,000画素
同期方式	インターナル
走査方式	2:1 インターレース
スキャン周波数	(水平)15.734KHz(垂直):59.94Hz
水平解像度	420本
ビデオ出力	VBS 1.0V p-p コンポジット.75Ω
ビデオS/N比	50dB以上 (AGC off時)
最低照度	0.0003Lux (F2.0)
γ補正	γ=0.45
シャッタースピード	1/60-1/100,000秒
レンズ	f3.7mmフラットピンホールレンズ
アイリスモード	DC/ESC
動作温度範囲	-10°C ~ +50°C
動作湿度範囲	90% RH以下 (結露なき事)
電源	DC 12V ±10%, 120mA
外形寸法	25mm(W) X 25mm(D) X 18.5mm(H)

特長

- ・ 幅25mm x 奥行25mm x 高さ18.5mmの超小型設計
- ・ 1/3インチ 250,000画素 (NTSC)
Day&Night高感度CCD (B/W)
- ・ 水平解像度 420本
- ・ 低照度 (0.05Lux / F2.0)
- ・ 逆光補正機能



株式会社ピー・エス・ディー

〒331-0811 埼玉県さいたま市北区吉野町1-332-6

TEL 048-661-8060 FAX 048-661-8070 info@psd.jp http://www.psd.jp

販売店